

Algoritmizácia a programovanie - Sekvencia, vetvenie, zložená podmienka a cykly s podmienkou na začiatku, s podmienkou na konci a s pevným počtom opakovaní (programové konštrukcie) :

Ide o štruktúry, z ktorých je zložený každý vývojový diagram.

1 Sekvencia (postupnosť)

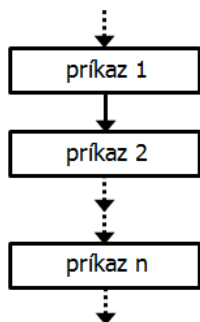

2 Vetvenia

2.1 Neúplné vetvenie

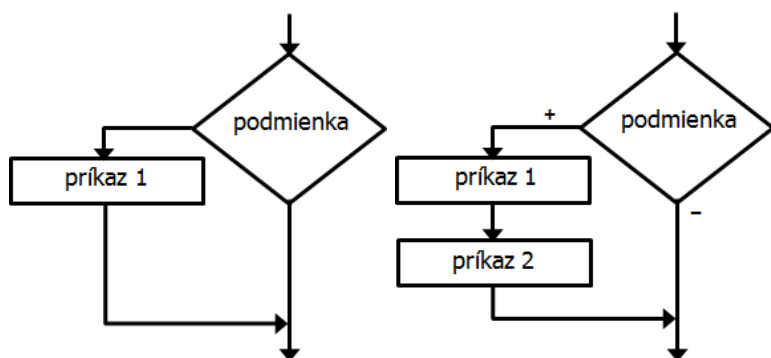

2.2 Úplné vetvenie

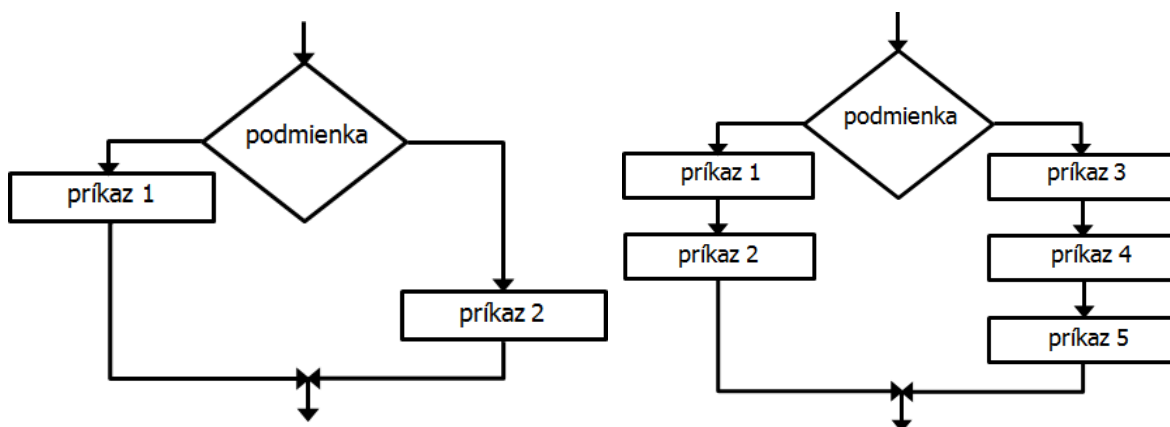

2.3 Zložená podmienka

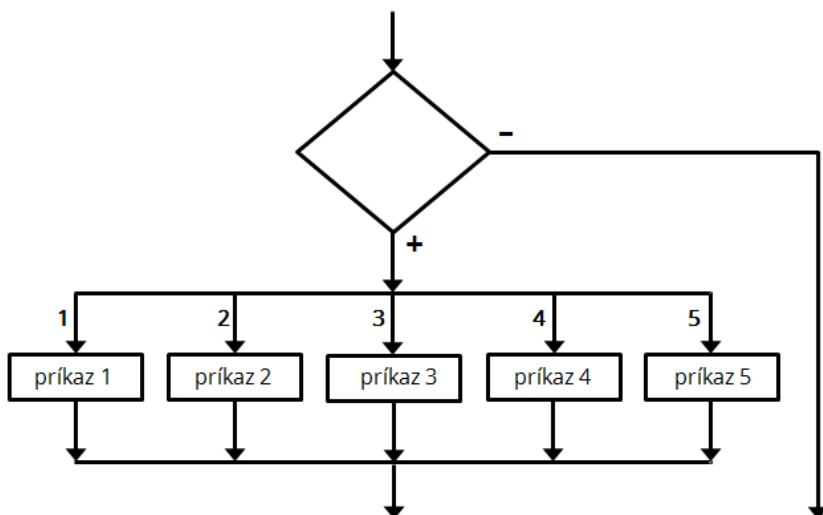

3 Cykly

3.1 Cyklus so známym počtom opakovaním

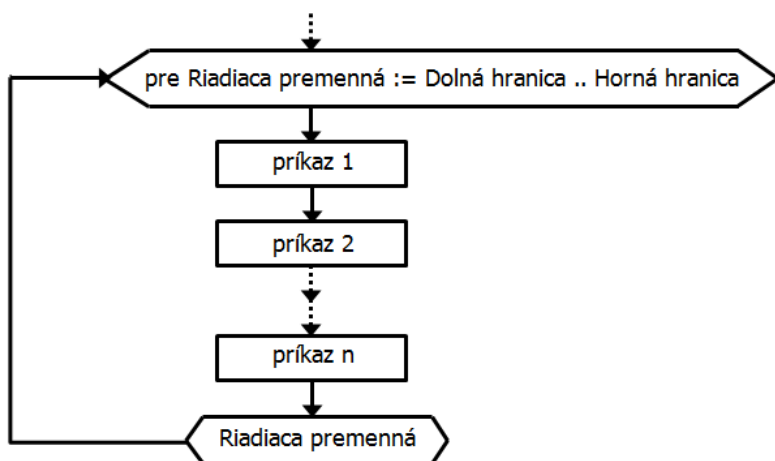

3.2 Cyklus s podmienkou na začiatku

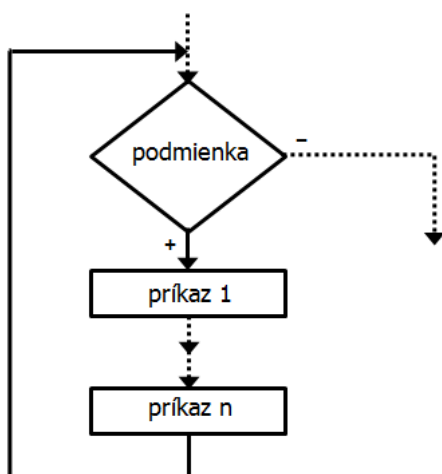

3.3 Cyklus s podmienkou na konci

