

Symbole a značky pneumatiky použité v pneumatických schémach, hlavne FESTO :)

Napájanie

Kompresor s konštantným výtlačným objemom

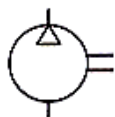

Zásobník (vzduchojem)

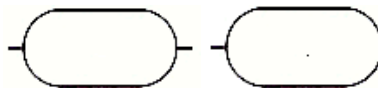

Zdroj tlaku



Úprava a rozvod vzduchu

Filter

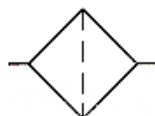

Odlučovač vody s manuálnym vypúšťaním kondenzátu

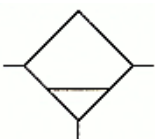

Odlučovač vody s automatickým vypúšťaním kondenzátu

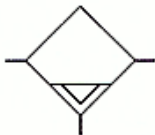

Adsorpčné a Absorpčné vysušanie

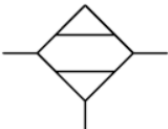

Chladič



Kondenzačné vysušanie

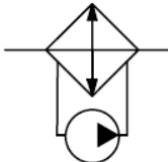

Chladienie vodou

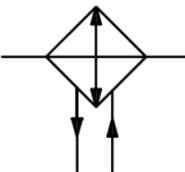

Rozprašovač maziva

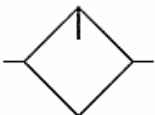

Tlakový redukčný ventil

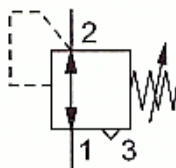

Jednotka na úpravu stlačeného vzduchu

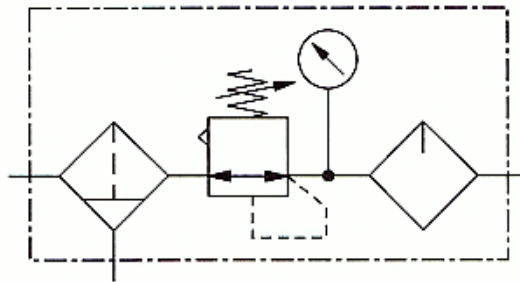

Zjednodušené zobrazenie jednotky

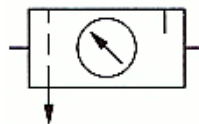

Zjednodušené zobrazenie bez rozprašovača maziva

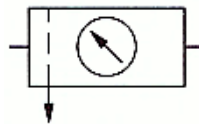

Rozvodná kocka

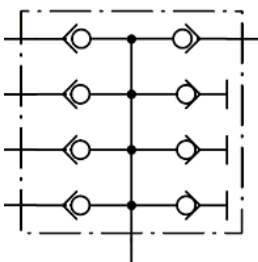

Ventily

Cestné ventily – symboly spínačov

Spínacie symboly sú zobrazované ako štvorce.



Počet štvorcov zodpovedá počtu spínacích polôh.

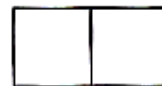

Čiary zobrazujú prietok, šípky ukazujú smer prietoku.



Uzatvorené prípojky sú zobrazované dvoma navzájom pravouhlými čiarami.



Prípojky vedenia na prívod vzduchu a odvzdušnenie sú zobrazované na štvorci z vonkajšej strany.



Cestné ventily – prípojky a spínacie polohy

Prvé číslo predstavuje počet prípojok, druhé číslo zobrazuje počet polôh.

2/2-cestný ventil v otvorenej polohe

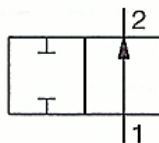

3/2-cestný ventil v základnej polohe uzatvorený

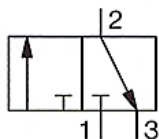

3/2-cestný ventil v základnej polohe otvorený

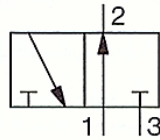

4/2-cestný ventil, prietok od 1 do 2 a od 4 do 3

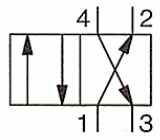

5/2-cestný ventil, prietok od 1 do 2 a od 4 do 5

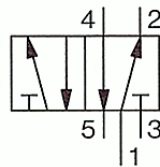

5/3-cestný ventil v stredovej polohe uzatvorený

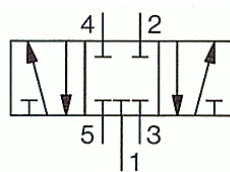

Spätné ventily

Spätný ventil



Spätný ventil s pružinou



[Trojcestný ventil \(OR\)](#)

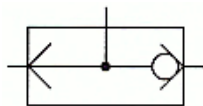

[Dvojtlakový ventil \(AND\)](#)



Rýchloodvzdušňovací ventil

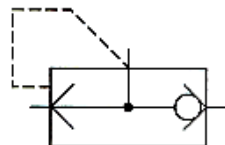

Riadený spätný ventil

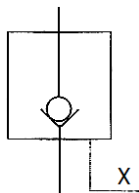

Škrtiace ventily

Nastaviteľný škrtiaci ventil



Škrtiaci spätný ventil

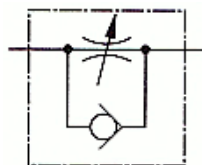

1-cestný ventil na reguláciu prietoku

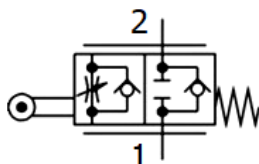

Tlakové ventily

Nastaviteľný tlakový redukčný ventil bez ovzdušňovača

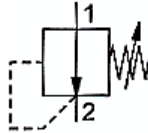

Nastaviteľný tlakový redukčný ventil s ovzdušňovačom

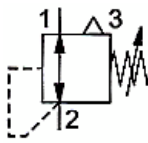

Tlakový obmedzovací ventil s vonkajším prívodom

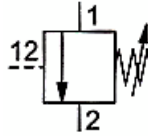

Tlakový obmedzovací ventil

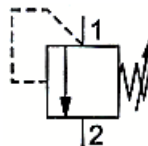

Tlakový spínací ventil – kombinácia

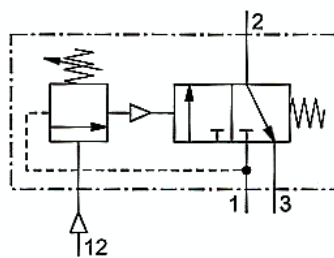

Ventily rôzne

Časovo oneskorovací ventil

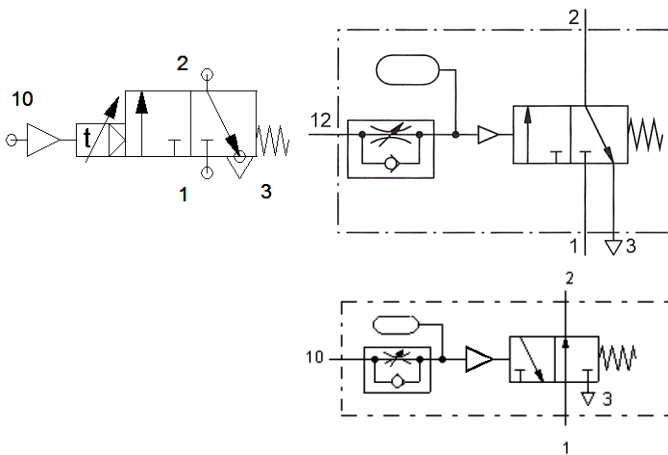

Uzavraciací ventil



Spôsoby ovládania

Ovládanie silou

Všeobecne

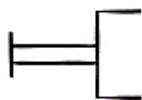

Ovládacím tlačidlom

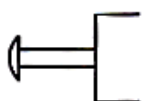

Pákou





Mechanické ovládanie

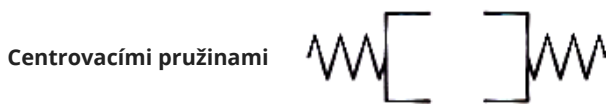

Pneumatické ovládanie

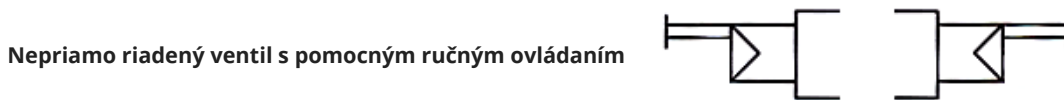
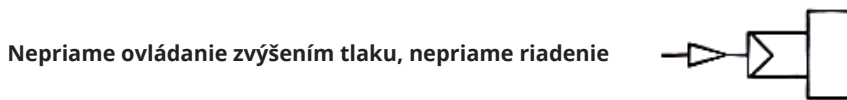

Elektrické ovládanie

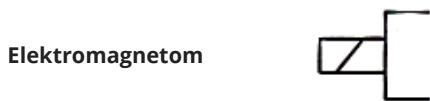

Kombinované ovládanie

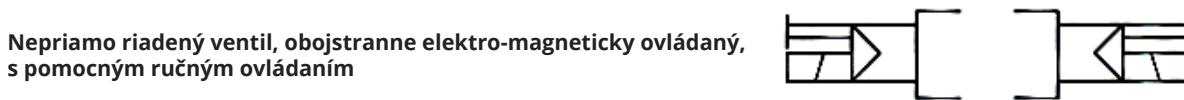

Akčné členy

Lineárne



Dvojčinný valec

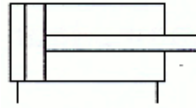

Dvojčinný valec s obojstrannou piestnicou

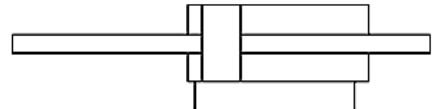
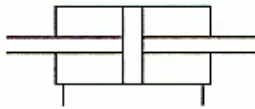

Dvojčinný valec s jednostranným tlmením bez možnosti nastavenia



Dvojčinný valec s jednostranným nastaviteľným tlmením

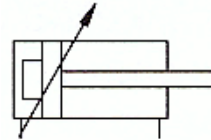

Dvojčinný valec s obojstranným nastaviteľným tlmením

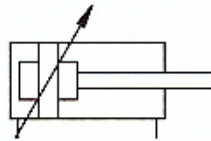

Bezpiestnicový pohon s magnetickou spojkou

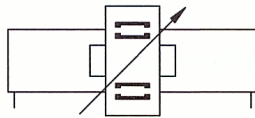

Membránový valec

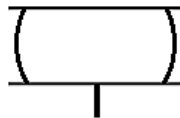

Dvojčinný teleskopický valec

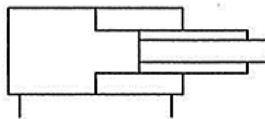

Dvojčinný valec tandemový

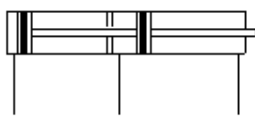

Kyvná lineárna jednotka

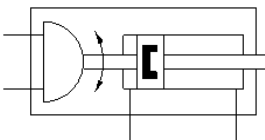

Rotačné a Kyvné

Pneumatický motor s konštantnými otáčkami a jednosmerným prietokom

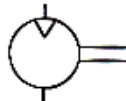

Pneumatický motor s nastaviteľnými otáčkami a jednosmerným prietokom

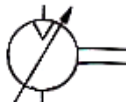

Pneumatický motor s nastaviteľnými otáčkami s možnosťou zmeny prietoku

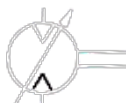

Pneumatický motor s možnosťou zmeny prietoku

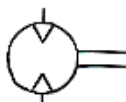

Pneumatický motor s kývavým pohybom

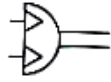

Zobrazenie smeru otáčania



Zobrazenie nastaviteľnosti



Zvláštny symboly

Výpustný otvor prípojky



Výpustný otvor prípojky so závitom



Tlmič hluku



Spoj



Kríženie vedenia bez spoja



Manometer



Signálka



Pre špeciálne použitie

Fluidný sval

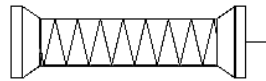

Multiplikátor (menič tlaku)

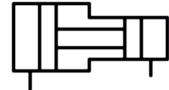

Snímače koncovej polohy

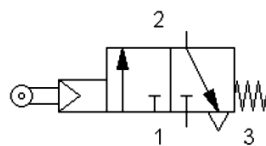
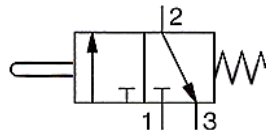

Koncový spínač magnetický

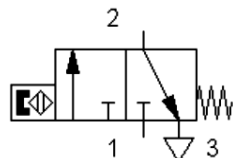

Ejektor

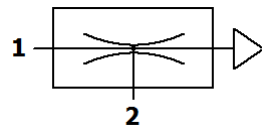

Prísavka

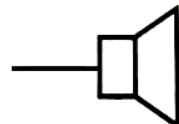

Počítadlo

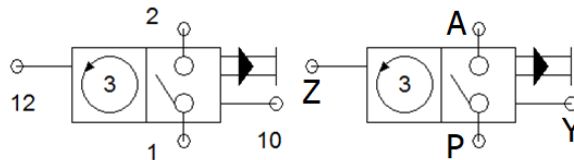

Čiarkovaný, bodkovaný, bodkočiarkovaný... obdĺžnik znamená, že ide o tzv. kombináciu ventilov alebo modulové prevedenie (vyhotovenie) obvodu.

Vedenia a prípoje ventilov

Pracovné vedenia pre všetky typy ventilov:

- 1 napájací prípoj
- 2, 4 pracovné prípoje
- 3, 5 odvetrávacie prípoje

Prípoje riadiaceho vzduchu/aktivácia pre nepriamo pneumaticky ovládané smerové ventily:

- 10 zatvoriť napájací prípoj
- 12 prepojenie medzi prípojmi 1 a 2
- 14 prepojenie medzi prípojmi 1 a 4
- 82, 84 odvetrávacie prípoje pre riadiaci vzduch

Pravidlá na kreslenie schém tekutinových obvodov:

- generátory sa kreslia v dolnej časti schémy, motory v hornej a riadiace prvky v strednej časti schémy,
- všetky pohyblivé prvky (motory, rozvádzače, ventily) sa kreslia okrem výnimiek vždy v kludovej polohe,
- prvky riadenia zabezpečujúce či ovplyvňujúce vysúvanie piestnej tyče priamočiareho motora sa kreslia, pokiaľ je to možné, v ľavej časti riadenia,
- prvky riadenia zabezpečujúce či ovplyvňujúce vratný pohyb piestnej tyče priamočiareho motora sa kreslia, pokiaľ je to možné, v pravej časti riadenia.



[Schematické značky - Cestné ventily](#)

[Schematické značky - Škrtiace a Spätné ventily](#)

[Schematické značky - Spôsoby ovládania ventilov - Mechanické ovládanie](#)

[Schematické značky - Spôsoby ovládania ventilov - Ovládanie rôzne](#)

[Schematické značky - Spôsoby ovládania ventilov - Ovládanie silou](#)

[Schematické značky - Tlakové ventily](#)

[Schematické značky - Zvláštne symboly](#)

[Súčiastky a značky v pneumatike](#)

[Čísla v pneumatických schémach \(pneuschémach\);](#) [Symboly a značky pneu a e-pneu súčiastok spoločnosti SMC;](#) [Porovnanie symbolov a značiek pneumatiky a e-pneumatiky spoločností SMC a FESTO](#)