

Časovo podmienená prechodová podmienka :)

Spôsob, ktorým sa určuje doba trvania kroku. Určuje tiež jeho stav.

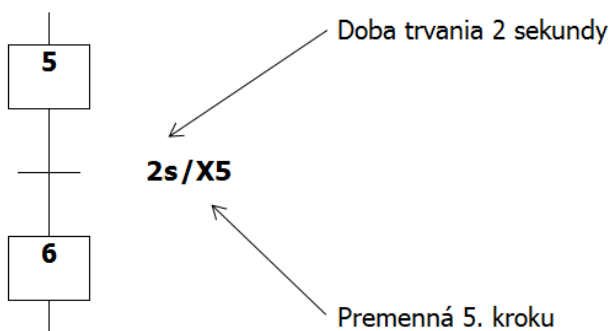

Príklad časovo závislého prechodu, časovo závislej prechodovej podmienky

Význam obrázku: 2 sekundy po aktivácii kroku 5 prepni na krok 6 (krok 5 bude aktívny 2 sekundy).

Inak a podrobne:

Prechodová podmienka má hodnotu True dve sekundy po aktivácii kroku 5, pričom následne je aktivovaný krok 6 a predchádzajúci krok 5 je deaktivovaný. Prechodová podmienka bezprostredne potom nadobudne hodnotu False. Doba aktivácie kroku 5 je teda 2 sekundy.

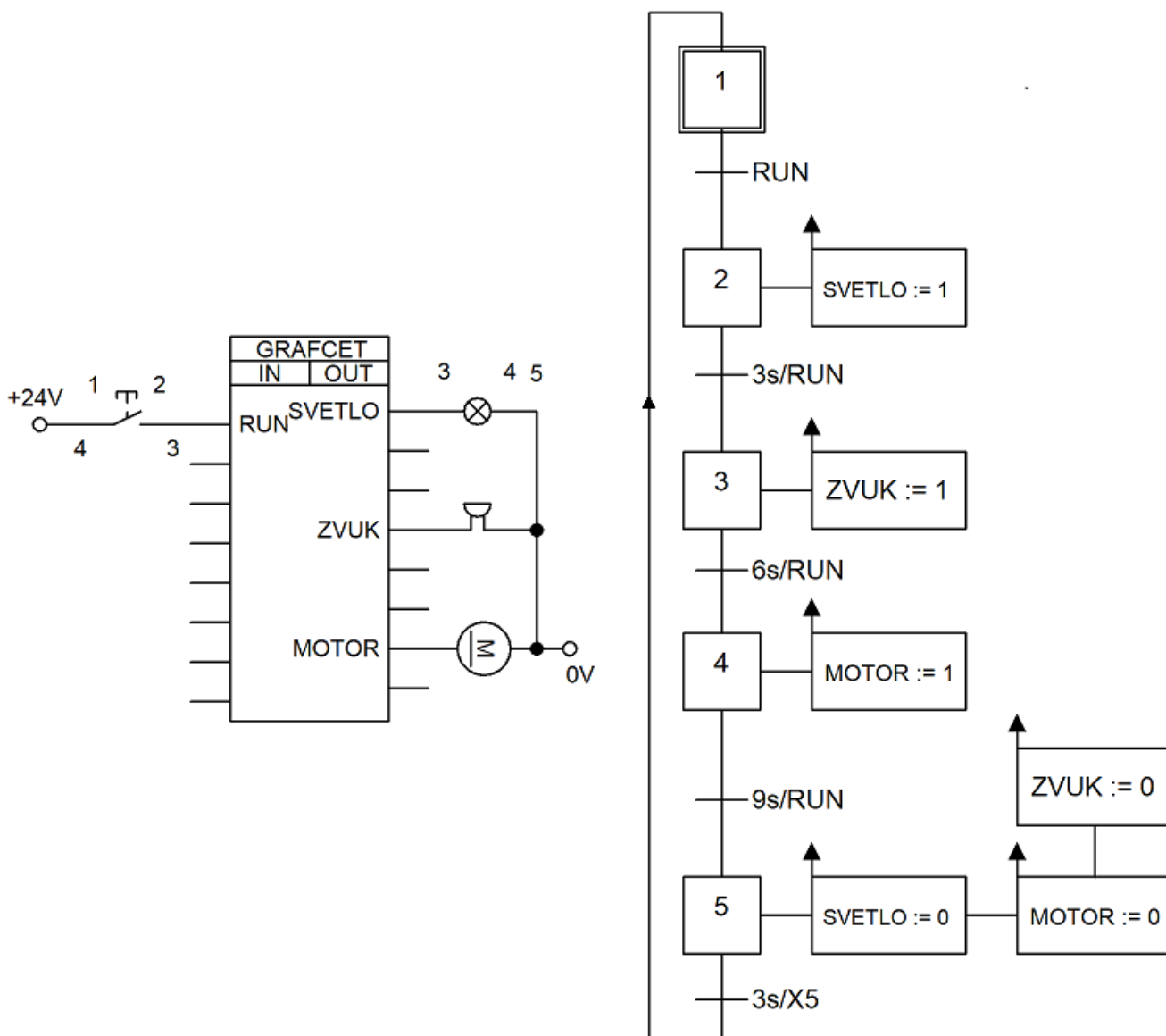

Príklad podmienky realizujúcej prechod na ďalší krok programu až po stlačení tlačidla trvajúcom dlhšie ako 3 sekundy, 6 sekúnd, 9 sekúnd...

